

#### Уход за мебелью:

1. Благоприятной средой для сохранения мебели являются сухие, проветриваемые помещения с температурой воздуха 18-22°. Сырость и близкое расположение источников тепла вызывает ускоренное старение защитно-декоративного покрытия, а также деформацию мебельных щитов.
2. Оберегайте мебель от попадания воды, растворителей (спирта, бензина, ацетона и др.), а также механических повреждений.
3. Освежку поверхностей изделия рекомендуется производить специальными составами по уходу за мебелью, которые продаются в магазинах.
4. Во избежание перекосов двери в изделии постоянно держать закрытыми. Затрудненное запираение или неприлегание дверей вследствие неровностей пола устраняются путем регулирования опор.
5. Пыль с поверхности изделия удаляется сухой фланелевой тканью.
6. На поверхности мебели не рекомендуется ставить горячие предметы.

Рекомендуем сборку или установку доверить специалистам.

#### Примечание

Предприятие оставляет за собой право замены лицевой и крепежной фурнитуры на более современную, без внесения изменений в данную инструкцию.

1. Лондон стол 2000
2. Дата выпуска \_\_\_\_\_
3. Штамп ОТК
4. Отметка о продаже \_\_\_\_\_
5. Дата \_\_\_\_\_

#### Внимание:

1. Приобретая изделия мебели, убедитесь в полной комплектности набора и отсутствии механических повреждений.
2. Претензии по некомплектности и механическим повреждениям следует направить организации, продавшей мебель.
3. Предприятие не несет ответственности и не принимает претензии по механическим повреждениям, возникшим при транспортировке частным автотранспортом (самовывоз).
4. Претензии от покупателей принимаются магазином в течение 18 месяцев со дня приобретения мебели с обязательным приложением товарного чека и этикеток с упаковки.
5. По дефектам, появившимся из-за несоблюдения покупателем правил эксплуатации и ухода за мебелью, претензии не принимаются.
6. При правильной эксплуатации и уходе средний срок службы изделия 10 лет.
7. Салон не отвечает за качество изделия, если установка или сборка мебели произведена не специалистами салона.

## ПАСПОРТ И ИНСТРУКЦИЯ ПО МОНТАЖУ, УХОДУ И ЭКСПЛУАТАЦИИ

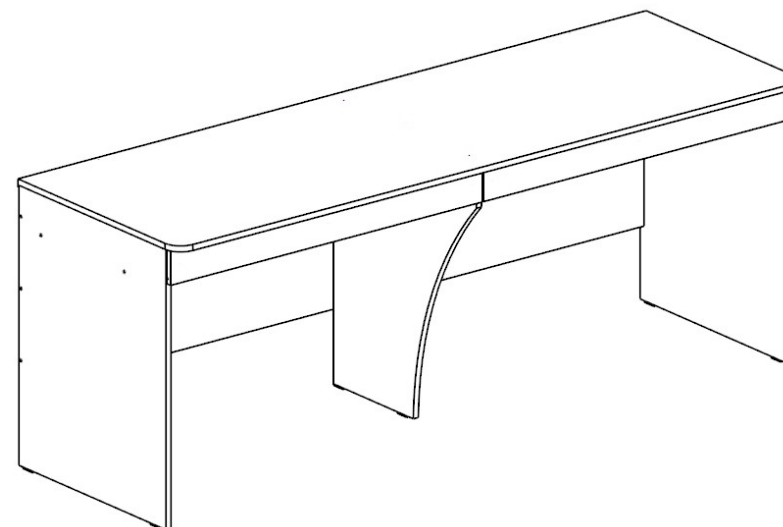

*Лондон стол 2000*

*2003x650x765*

## Комплектовочная ведомость на детали

№ дет.	Название детали	Размер мм	Кол. дет.
1	Столешница	2003*650	1
2	Фасад ящ.лев.	994*90	1
3	Фасад ящ.прав.	994*90	1
4	Ребро жесткости	1965*550	1
5	Боковая стенка.лев.	749*600	1
6	Боковая стенка.прав.	749*600	1
7	Перегородка	749*584	1
8	Дно стола лев.	974,5*493	1
9	Дно стола прав.	974,5*493	1
10	ЗСЯ	916,5*70	2
11	БСЯ	501*70	2
12	БСЯ	485*70	2
13	БСЯ	501*70	2
14	Дно ящ.	945*504	2

## Комплектовочная ведомость на фурнитуру

Амортизатор силиконовый	4
Винт-конфирмат 7*50	19
Гвозди штапиковые	20
Дюбель DU325	6
Ключ шестигранный 4мм	1
Направляющие шариковый 450	2
Подпятник прозрачный	6
Стяжка эксцентрик Rastex	20
Шток эксцентрика	14
Шуруп 4*16	24
Заглушка для евровинта	19

## Подготовка к сборке

1. Перед сборкой необходимо ознакомиться с инструкцией по сборке.
2. Определить расположение деталей в изделии в соответствии со схемой общего вида. Проверить наличие необходимой фурнитуры в комплекте.
3. Подготовить необходимый инструмент для монтажных работ (отвертка, дрель, молоток)
4. Сборку производить на ровном полу, покрытым тканью или чистой бумагой во избежание повреждений поверхностей и загрязнения мебели.

## Порядок сборки

1. Прибить гвоздями подпятники к стенкам (5,6,7).
2. Разобрать направляющие для ящиков на две части, нажав на чёрный рычажок внутри них. Прикрутить вкладные части направляющих к боковой стенке ящика (11,12,13) на шурупы по наколкам. Прикрутить внешние части направляющих к стенкам (5,6,7) по наколкам на шурупы 4\*16.
3. Выполнить соединения стенок (4,5,6,7) евровинтами.
4. Прикрутить жесткие полки (8,9) к боковым стенкам (5,6) евровинтами, соединить дно стола левое и правое (8,9) с перегородкой (7) эксцентриковыми стяжками.
5. Соединить с помощью евровинтов стенки ящика (10,11,12,13), вставить дюбели в фасад ящика (2), стяжки в боковые стенки ящика (11,12,13) и соединить, закрутив отвёрткой. В паз фасада ящика вставить дно (14) и прибить на гвозди к стенкам ящика.
6. Соединить столешницу (1) со стенками (4,5,6,7) с помощью эксцентриковых стяжек.
7. Вставить ящики по направляющим.

